



IN-CEILING SPEAKER
ENCEINTE ENCASTRABLE POUR PLAFOND

NS-IC400

OWNER'S MANUAL
MODE D'EMPLOI
BEDIENUNGSANLEITUNG
MANUALE DI ISTRUZIONI
MANUAL DE INSTRUCCIONES
ИНСТРУКЦИЯ ПО ЭКСПЛУАТАЦИИ
使用说明书

注意事项

在安装 NS-IC400 扬声器之前，请仔细阅读这些注意事项。

- 为安全起见，在安装这些扬声器时必须由两人或两人以上进行操作。
- 勿将扬声器安装于薄胶合板或质地柔软的天花板上，否则螺钉可能脱扣，导致扬声器跌落并受损，或导致人身伤害。
- 勿用钉子、粘合剂、或其它不安全的方式将扬声器固定到天花板上。长期使用与振动会使其脱落。
- 请勿将扬声器放置在易受到掉落物体碰撞或撞击的地方。稳定放置也将确保更佳音质。
- 请勿试图改装或修理扬声器。需要任何服务时，请联系有资质的 Yamaha 服务人员。
- 请勿使用化学溶剂清洁扬声器，否则可能损坏涂层。请使用柔软的干布擦拭。
- **安全放置和安装由用户自行负责。若扬声器因放置或安装不当而造成事故，Yamaha 公司概不负责。**



该标记附加在出售到中华人民共和国的电子信息产品上。
环形中的数字表示的是环境保护使用期限的年数。

- ：表示该有毒有害物质在该部件所有均质材料中的含量均在 SJ/T 11363-2006 标准规定的限量要求以下。
- ×：表示该有毒有害物质至少在该部件的某一均质材料中的含量超出 SJ/T 11363-2006 标准规定的限量要求。

部件名称	有毒有害物质或元素					
	铅 (Pb)	汞 (Hg)	镉 (Cd)	六价铬 (Cr(VI))	多溴联苯 (PBB)	多溴二苯醚 (PBDE)
外壳箱体	×	○	○	○	○	○
扬声器单元	×	○	○	○	○	○

目录

注意事项	1
目录	2
准备	2
最佳安装布局	2
安装	5
安装之前	5
如何安装	6
连接到放大器或接收机	9
连接	9
如何连接	9
连接之后	10
扬声器前盖的喷涂	10
规格	10

准备

最佳安装布局

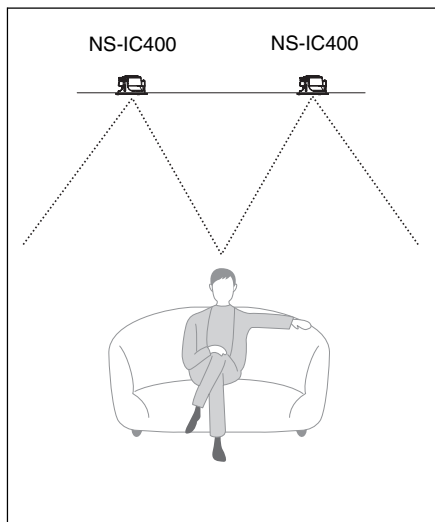

立体声

为得到更好的立体声效果，左侧和右侧的扬声器到聆听位置的距离应该相等。每个扬声器相隔距离应在 1.8 – 3.0 米。

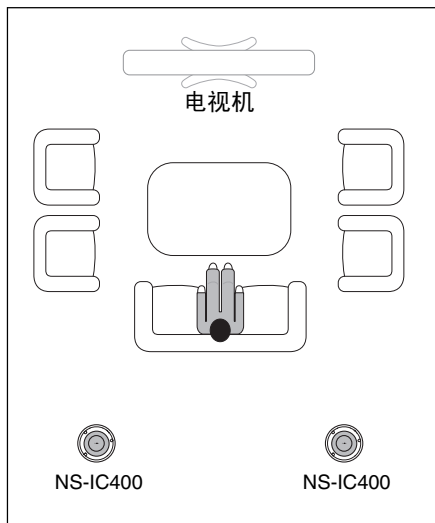

家庭影院（用作环绕扬声器时）

将这些扬声器用于左和右环绕声道。环绕扬声器的理想位置应该在聆听区域的后面，相互之间的距离至少要与前置扬声器之间的距离一样，每一侧最多还可以另加 60 厘米。

安装示例



洗衣间



厨房

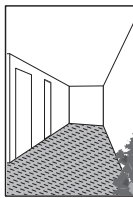

走廊

由于设计极为小巧，本产品可用很小的安装空间容易地安装到天花板和墙壁中。也可装入到墙角、走廊、壁橱和其它通常对于扬声器来说显得过于狭窄的地方。

- 勿将扬声器置于水滴等异物可能触及扬声器之处，也勿将其置于靠近热源或潮湿之处。这样做可能会引起扬声器故障。

打开包装

拆开包装后，检查是否含有以下部件。

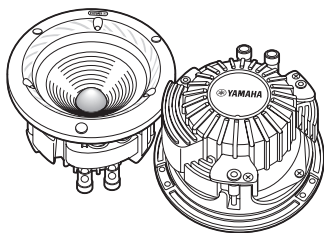

NS-IC400
扬声器 × 2

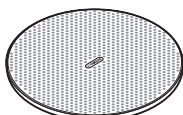

扬声器前盖 × 2

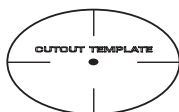

开孔模版 × 1

安装时所需的工具

在将扬声器安装到天花板上时，需要准备以下工具。

* 请使用适用于安装表面材质的工具。



铅笔

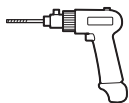

手电钻

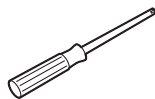

十字
螺丝起子



剥线钳



防护眼镜



键孔锯



结实的金属线
(如衣架等)



手套

安装

安装之前

下面推荐将扬声器安装到天花板内的操作步骤。在安装之前，请仔细阅读。

- 在开始安装之前，请读完本使用说明书并参阅相关的建筑法规。若有疑问，请与您的经销商或有资质的音视频设备安装人员接洽。
- 在安装扬声器之前，请先将扬声器电缆拉到扬声器的安装位置。

注意

- 在安装扬声器时，请勿用手接触驱动单元的中心部分，也勿使其遭受强烈的外力冲击。若驱动单元产生凹陷，则声音就会失真。若扬声器凹陷或扭曲，则声音就会失真。
- 请注意扬声器安装之处在天花板中隐藏的立柱、电线或管道设备。若您不能确定这些扬声器的安装方法确实安全，那么请您与专业安装人员或建筑物的建造商接洽。
- 在安装 NS-IC400 天花板内嵌式扬声器时，请注意本产品的重量（参阅规格页）和扬声器安装之处的材质强度。
- 若扬声器过于靠近采用显像管的电视机，则可能会影响图像色彩或产生嗡嗡声。如果发生这种情况，请将扬声器移动到离电视机较远的地方。对于液晶和等离子电视机不会有这种现象。

注

- 若要给扬声器前盖涂色，请在操作之前先参阅第 10 页“**扬声器前盖的喷涂**”。

天花板厚度和天花板上面的空间

- 轻叩天花板或用立柱查找器检查，确认在要装扬声器的地方没有天花板接缝或立柱。
- 确认天花板上有足够的安装空间，且没有风道、管道等障碍物。产品的外形尺寸和天花板安装尺寸，请参阅下示意图。
- 天花板的厚度需为 5 – 30 mm。

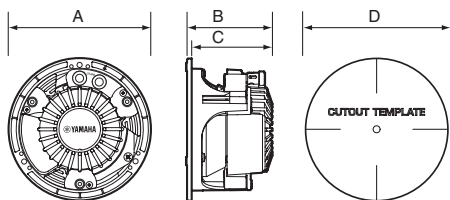

	NS-IC400
直径 A	φ 139 mm
深度 B	84 mm
深度 C	79 mm
直径 D	φ 122 mm

如何安装

安装到石膏板上时，推荐如下安装步骤。

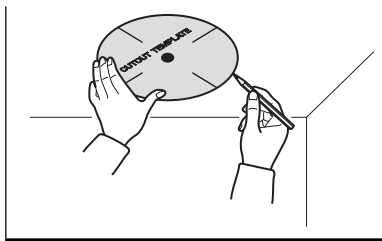

1 将开孔模板置于将要安装扬声器的地方。

2 用铅笔围绕模板画线。还需要在孔的中心位置作出标记。

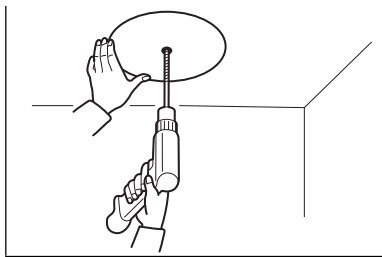

3 在天花板上所画的中心位置标记之处钻一个定位孔。

警告

- 在使用手电钻或切割工具时，请佩戴防护眼镜保护眼睛，并务必遵守所有的安全注意事项。

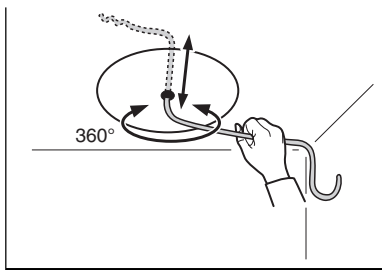

4 为了检查该孔后面的空间，请从孔中插入一根弯曲的结实的金属线（如衣架等），然后慢慢转动金属丝检查是否有障碍物。

- 若有任何障碍物，请填补该孔并选择其它地方安装。

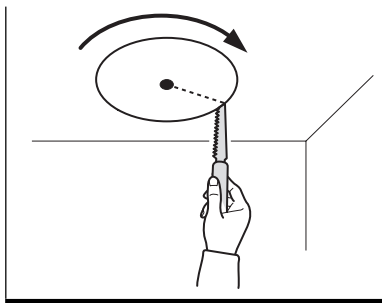

5 将键孔锯的顶端插入定位孔，然后沿着所画的圆切割出整个安装孔。

警告

- 在使用键孔锯或切割工具时，请佩戴防护眼镜保护眼睛，并务必遵守所有的安全注意事项。

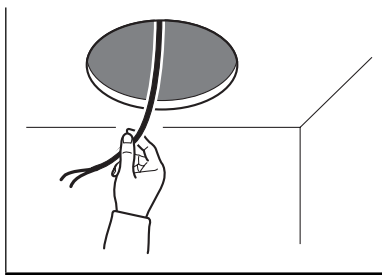

- 6** 将扬声器电缆拉出所开出的孔。
- 在拉出电缆时，请留出一些额外的长度。

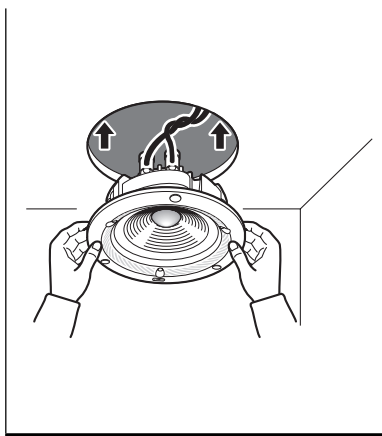

- 7** 将扬声器电缆连接到扬声器。
- 详情请参阅第9页“**连接到放大器或接收机**”。

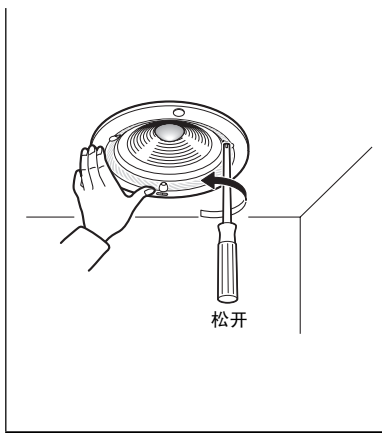

- 8** 将扬声器放入到天花板内。

注意

- 在安装扬声器时，请勿直接触摸驱动单元。否则会引起故障。
- 在将扬声器安装到天花板上时，请确认固定夹处于向内的位置。

- 9** 将扬声器放入到孔中。将3个螺钉逆时针方向拧松约一圈。这会使固定夹易于张开。

用十字螺丝起子顺时针方向均匀地拧紧这3个固定螺钉中的每一个螺钉。（此时，这3个固定夹在天花板内张开。这些张开的固定夹会将扬声器按压到天花板上，从而将扬声器固定）。

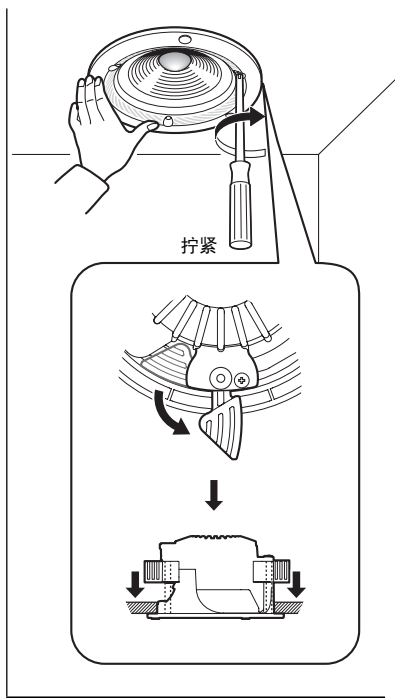

拧紧螺钉，直到固定夹牢牢地夹紧了天花板为止。紧紧地拧紧螺钉，确保扬声器可靠地装牢在天花板上。

注意

- 在拧紧螺钉时，不要拧得太紧。否则可能会使固定夹损坏并使墙板破碎。
- 建议仅使用手动工具，因为电动螺丝刀可能会将螺钉拧得太紧。若使用电动螺丝刀，请务必设置很小的扭矩以防止损坏扬声器或墙板。
- 请确认没有螺钉未拧紧，扬声器与天花板之间也没有缝隙。

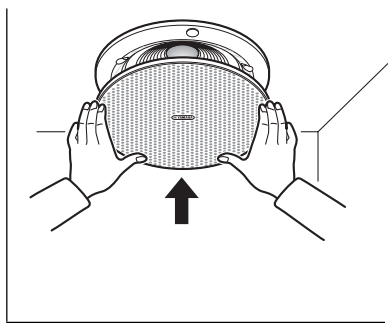

10 将扬声器前盖安装到扬声器上。

- 因为扬声器框架上有几枚磁铁，所以直接将前盖装到框架上。在安装前盖时，请务必将前盖牢靠地装到扬声器上，以防前盖跌落。

注意

- 卸下前盖时必须非常小心，因为前盖可能跌落或引起伤害。拆卸前盖时，整个圆周上用力要尽量均匀。若在一处用力过度，则前盖可能会扭曲。

连接到放大器或接收机

在接线之前，请务必先关闭放大器或接收机的电源。

- 在接线时，也请参阅所连接的设备的使用说明书。

连接

- 用扬声器电缆（不附送）将扬声器背面的按压式输入端子连接到放大器或接收机的扬声器输出端子。
- 连接每个扬声器，并确认不要将极性“+”（红）、“-”（黑）颠倒。若扬声器接线的极性颠倒，那么声音就会不自然，并且缺少低音。

如何连接

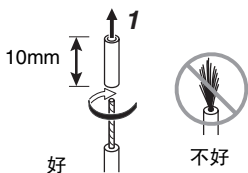

- 用剥线钳在扬声器电缆各端剥除约 10 mm 长度的绝缘外层，然后将裸露的导线扭绞在一起，以防造成短路。

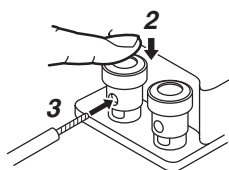

- 按下并按住扬声器上的接线端子。
- 将裸露的导线插入每个端子侧面的孔中。
- 松开端子。

- 轻拉连接在端子上的电缆，测试其连接是否牢固。

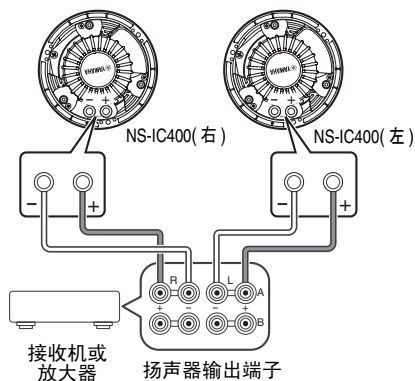

注意

- 勿让裸露的扬声器导线相互接触，否则可能损坏扬声器或放大器 / 接收机，或者两者都损坏。

连接之后

- 在更改输入源之前，请先将功率放大器或接收机的音量调小。在音量很大时，切勿更改输入源（例如，从调频 FM 切换到光盘 CD）。在安装或拆卸任何电缆时，都必须事前关闭接收机或放大器的电源。
- 无论何时只要听到声音失真，就要将功率放大器或接收机的音量调得小一些。决不要让功率放大器进入到“切峰状态”。

扬声器前盖的喷涂

可对扬声器前盖喷涂颜色使其与室内装潢协调。在进行喷涂之前，请选用高品质的喷漆，并选择通风良好之处进行操作。

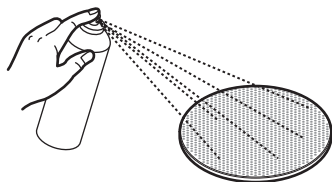

- 1 若前盖已装在扬声器上，则请小心地将其卸下。
- 2 卸除粘贴在前盖背面的软布。（粘贴软布的粘合剂可以重复使用。）
- 3 对前盖喷漆。
 - 确认前盖上的孔没有被漆堵塞。
 - 若孔被漆阻塞，则会使音质降低。
- 4 等漆充分干燥后，将软垫重新装回到前盖的背面。
- 5 重新将前盖安装到扬声器上。

规格

		NS-IC400
类型		全音域后面开放型
驱动器	全音域	10 cm 锥形
频率响应		95 Hz 到 40 kHz (-10dB)
阻抗		8 Ω
标称输入功率		30 W
最大输入功率		90 W
灵敏度		85 dB / 2.83 V, 1 m
尺寸（包括前盖）		φ150 × 86.5 深 mm
重量（包括前盖）		0.8 kg

* 由于产品改进，若有规格变更恕不另行通知。

* 此型号不附带扬声器电缆。

Limited Guarantee for European Economic Area (EEA) and Switzerland

Thank you for having chosen a Yamaha product. In the unlikely event that your Yamaha product needs guarantee service, please contact the dealer from whom it was purchased. If you experience any difficulty, please contact Yamaha representative office in your country. You can find full details on our website (<http://www.yamaha-hifi.com/> or <http://www.yamaha-uk.com/> for U.K. resident).

The product is guaranteed to be free from defects in workmanship or materials for a period of two years from the date of the original purchase. Yamaha undertakes, subject to the conditions listed below, to have the faulty product or any part(s) repaired, or replaced at Yamaha's discretion, without any charge for parts or labour. Yamaha reserves the right to replace a product with that of a similar kind and/or value and condition, where a model has been discontinued or is considered uneconomic to repair.

Conditions

1. The original invoice or sales receipt (showing date of purchase, product code and dealer's name) MUST accompany the defective product, along with a statement detailing the fault. In the absence of this clear proof of purchase, Yamaha reserves the right to refuse to provide free of charge service and the product may be returned at the customer's expense.
2. The product MUST have been purchased from an AUTHORISED Yamaha dealer within the European Economic Area (EEA) or Switzerland.
3. The product must not have been the subject of any modifications or alterations, unless authorised in writing by Yamaha.
4. The following are excluded from this guarantee:
 - a. Periodic maintenance and repair or replacement of parts due to normal wear and tear.
 - b. Damage resulting from:
 - (1) Repairs performed by the customer himself or by an unauthorised third party.
 - (2) Inadequate packaging or mishandling, when the product is in transit from the customer. Please note that it is the customer's responsibility to ensure the product is adequately packaged when returning the product for repair.
 - (3) Misuse, including but not limited to (a) failure to use the product for its normal purpose or in accordance with Yamaha's instructions on the proper use, maintenance and storage, and (b) installation or use of the product in a manner inconsistent with the technical or safety standards in force in the country where it is used.
 - (4) Accidents, lightning, water, fire, improper ventilation, battery leakage or any cause beyond Yamaha's control.
 - (5) Defects of the system into which this product is incorporated and/or incompatibility with third party products.
 - (6) Use of a product imported into the EEA and/or Switzerland, not by Yamaha, where that product does not conform to the technical or safety standards of the country of use and/or to the standard specification of a product sold by Yamaha in the EEA and/or Switzerland.
5. Where the guarantee differs between the country of purchase and the country of use of the product, the guarantee of the country of use shall apply.
6. Yamaha may not be held responsible for any losses or damages, whether direct, consequential or otherwise, save for the repair or replacement of the product.
7. Please backup any custom settings or data, as Yamaha may not be held responsible for any alteration or loss to such settings or data.
8. This guarantee does not affect the consumer's statutory rights under applicable national laws in force or the consumer's rights against the dealer arising from their sales/purchase contract.

Garantie Limitée pour l'Espace Économique Européenne et la Suisse

Merci d'avoir porté votre choix sur un produit Yamaha. Dans l'hypothèse où vous devriez recourir au service de notre garantie après-vente, veuillez contacter votre revendeur Yamaha. Si vous rencontrez la moindre difficulté, n'hésitez pas à contacter directement Yamaha dans votre pays de résidence. Vous pouvez trouver toutes informations complémentaires sur notre site Web (<http://www.yamaha-hifi.com/> ou <http://www.yamaha-uk.com/> pour les résidents au Royaume-Uni).

Yamaha garantit votre produit contre tout défaut de fabrication, pièces et main d'oeuvre, pour une durée de 2 ans à compter de la première date de vente au détail. Yamaha s'engage, dans les conditions décrites ci-après, à procéder à la réparation du produit défectueux (ou d'un quelconque de ses composants) ou à son remplacement à l'appréciation de Yamaha en prenant à sa charge les coûts relatifs aux pièces détachées et à la main d'oeuvre. Yamaha se réserve le droit de remplacer le produit par un modèle semblable, de par sa valeur et ses caractéristiques, dès lors que la commercialisation dudit produit a cessé ou bien lorsque sa réparation s'avère économiquement injustifiée.

Conditions

1. La facture d'achat originelle ou un justificatif d'achat correspondant (indiquant la date d'achat, la référence du produit et le nom du revendeur) DOIT accompagner le produit défectueux, ainsi qu'une description précise du dysfonctionnement constaté. En l'absence de cette preuve d'achat, Yamaha se réserve le droit de refuser le service de la garantie et le produit peut être restitué aux frais du consommateur.
2. Le produit DOIT avoir été acheté par un distributeur agréé Yamaha au sein de l'Espace Economique Européen ou en Suisse.
3. Le produit doit n'avoir fait l'objet d'aucune modification ou altération, sauf accord écrit de Yamaha.
4. Les cas suivants font obstacle à l'application de la garantie:
 - a. Entretien périodique et réparation ou remplacement de pièces ayant subi une usure ou défaillance normale.
 - b. Dommages résultant de:
 - (1) Réparation effectuée par le consommateur lui-même ou par un tiers non autorisé.
 - (2) Emballage ou manutention inadéquats lors du transport du produit pour réparation. Veuillez noter qu'il est de la responsabilité de l'expéditeur de s'assurer que le produit est correctement emballé.
 - (3) Utilisation non-conforme du produit, correspondant aux cas non limitatifs (a) d'utilisation non-conforme à l'objet normal du produit ou nonconforme aux instructions d'utilisation, de maintenance ou d'installation publiées par Yamaha, (b) ou d'utilisation du produit incompatible avec les normes techniques ou de sécurité en vigueur au sein du pays d'utilisation.
 - (4) Accidents, foudre, dégât des eaux, incendie, ventilation incorrecte, fuite de pile ou toute autre cause échappant au contrôle de Yamaha.
 - (5) Les défauts de la configuration dans laquelle ce produit est incorporé et/ou l'incompatibilité avec des produits tiers.
 - (6) Produit importé au sein de l'EEE, et/ou en Suisse, par une autre entité que Yamaha, dès lors que ce produit n'est pas conforme aux normes techniques ou de sécurité du pays d'utilisation et/ou aux normes des produits commercialisés par Yamaha au sein de l'EEE et/ou en Suisse.
5. Lorsque la garantie diffère entre le pays d'achat et le pays d'utilisation du produit, la garantie du pays d'utilisation est applicable.
6. Yamaha ne saurait être tenu pour responsable de quelconques pertes ou dommages, directs, consécutifs ou autres, sa responsabilité au titre de la garantie étant strictement limitée à la réparation ou au remplacement du produit.
7. Nous vous invitons à sauvegarder toutes les données ou réglages personnalisés de votre produit, Yamaha ne pouvant être tenu responsable de leur modification ou perte.
8. La présente garantie laisse intégralement subsister les droits que le consommateur peut détenir au titre de la garantie légale en vigueur ou au titre du contrat de vente conclu avec son revendeur.

Begrenzte Garantie für den Europäischen Wirtschaftsraum (EWR) und die Schweiz

Herzlichen Dank, dass Sie sich für ein Yamaha Produkt entschieden haben. In dem unwahrscheinlichen Fall, dass die Garantie für das Yamaha-Produkt in Anspruch genommen werden muss, wenden Sie sich bitte an den Händler, bei dem es gekauft wurde. Sollten Sie auf Schwierigkeiten stoßen, wenden Sie sich bitte an die Yamaha Repräsentanz in Ihrem Land. Auf unserer Internetseite (<http://www.yamaha-hifi.com/> oder <http://www.yamaha-uk.com/> für Einwohner Großbritanniens) finden Sie alle Einzelheiten.

Wir garantieren für einen Zeitraum von zwei Jahren ab ursprünglichem Kaufdatum, dass dieses Produkt frei von Verarbeitungs- oder Materialfehlern ist. Yamaha verpflichtet sich, gemäß der nachstehend angeführten Bedingungen, ein fehlerhaftes Produkt (oder Teile desselben) kostenfrei (gilt für Teile und Arbeit) zu reparieren oder auszutauschen. Diese Entscheidung obliegt ausschließlich Yamaha. Yamaha behält sich vor, das Produkt gegen ein in Art und/ oder Wert und Zustand ähnliches Produkt auszutauschen, wenn das entsprechende Modell nicht mehr erzeugt wird, oder die Reparatur als unrentabel angesehen wird.

Bedingungen

1. Dem defekten Produkt MUSS die Originalrechnung oder der Originalkaufbeleg (der Beleg muss das Kaufdatum, den Produkt-Code und den Namen des Händlers aufweisen) beigelegt werden, ebenso eine Fehlerbeschreibung. Bei Fehlen einer eindeutigen Kaufbestätigung behält sich Yamaha das Recht vor, den kostenfreien Service abzulehnen und das Produkt auf Kosten des Kunden zu retournieren.
2. Das Produkt MUSS von einem AUTORISIERTEN Yamaha-Händler innerhalb des Europäischen Wirtschaftsraums (EWR) oder der Schweiz gekauft worden sein.
3. Es wurden keine wie auch immer gearteten Änderungen am Produkt vorgenommen, außer diese wurden von Yamaha schriftlich genehmigt.
4. Folgendes ist von der Garantie ausgeschlossen:
 - a. Regelmäßige Wartung und Reparatur oder Austausch von Verschleißteilen.
 - b. Schaden durch:
 - (1) Vom Kunden selber oder von nichtbefugten Dritten ausgeführte Reparaturen.
 - (2) Unsachgemäße Verpackung oder Handhabung während des Transports vom Kunden. Beachten Sie bitte, dass die sachgerechte Verpackung des zur Reparatur gebrachten Produkts in der Verantwortung des Retournierenden liegt.
 - (3) Unsachgemäße Verwendung, einschließlich der, jedoch nicht beschränkt auf, (a) die Verwendung des Produkts zu anderen als den normalen Zwecken oder Behandlung entgegen die Anweisungen Yamahas zur korrekten Handhabung, Wartung oder Lagerung und (b) die Installierung oder Verwendung des Produkts auf andere Weise als dies den technischen oder Sicherheitsstandards jenes Landes entspricht, in dem das Produkt verwendet wird.
 - (4) Unfälle, Blitzschlag, Wasser, Feuer, ungeeignete Belüftung, Auslaufen der Batterie oder jedem anderen Grund, den Yamaha nicht beeinflussen kann.
 - (5) Defekte an jenem System, an welches dieses Produkt angeschlossen wird und/oder die Inkompatibilität mit Produkten anderer Hersteller.
 - (6) Die Verwendung eines nicht von Yamaha in den EWR und/oder die Schweiz importierten Produkts, wenn dieses Produkt nicht den technischen oder Sicherheitsstandards jenes Landes, in dem es verwendet wird, und/oder der standardisierten Produktspezifikation für von Yamaha im EWR und/oder der Schweiz vertriebene Produkte, entspricht.
5. Wenn es Unterschiede in den Garantiebedingungen zwischen jenem Land in dem das Produkt gekauft wurde, und jenem in dem das Produkt verwendet wird, finden die Garantiebedingungen jenes Landes Anwendung, in dem das Produkt verwendet wird.
6. Yamaha kann für keinerlei Verluste oder Schäden, ob direkt, in Konsequenz oder anderweitig, verantwortlich gemacht werden, außer bezüglich der Reparatur oder des Ersatzes eines Produkts.
7. Legen Sie bitte Kopien aller persönlichen Einstellungen und Daten an, da Yamaha weder für irgendwelche Änderungen noch für den Verlust solcher Daten verantwortlich gemacht werden kann.
8. Diese Garantie beeinflusst nicht die gesetzlichen Verbraucherrechte unter dem geltenden nationalen Recht oder die Verbraucherrechte gegenüber dem Händler, die durch einen Kaufvertrag entstehen.

Garanzia limitata per l'Area Economica Europea (AEE) e la Svizzera

Vi ringraziamo per aver scelto un prodotto Yamaha. Nel caso raro in cui il vostro prodotto abbia bisogno di riparazioni in garanzia, entrare in contatto con il negozio in cui era stato acquistato. Se si avessero difficoltà, entrare in contatto con il rappresentante di Yamaha per il proprio paese. Sono disponibili maggiori dettagli nel nostro sito (<http://www.yamaha-hifi.com/> o <http://www.yamaha-uk.com/>, per i residenti nel Regno Unito).

Il prodotto viene garantito esente da difetti di fabbricazione e di materiali per un periodo di due anni a partire dalla data di acquisto originale. Yamaha si impegna, entro i limiti delle condizioni illustrate di seguito, a riparare (o sostituire, a discrezione esclusiva di Yamaha) il prodotto difettoso o qualsiasi sua parte senza alcun addebito per le parti o per il lavoro. Yamaha si riserva il diritto di sostituire un prodotto con uno di tipo, valore e/o condizione simile nel caso un modello particolare non sia più in produzione o sia considerato troppo costoso da riparare.

Condizioni della garanzia

1. La fattura o ricevuta originale di pagamento (recante la data di acquisto, il numero di codice del prodotto e il nome del negozio di acquisto) DEVE accompagnare sempre il prodotto difettoso unita ad una dichiarazione descrittiva il problema accusato. In mancanza di prova esaustiva dell'avvenuto acquisto, Yamaha si riserva in diritto di rifiutare di fornire riparazioni gratuite ed il prodotto può venire restituito a spese dell'utente.
2. Il prodotto DEVE esser stato acquistato da un rivenditore Yamaha AUTORIZZATO all'interno dell'Area Economica Europea (EEA) o in Svizzera.
3. Il prodotto non deve esser modificato o alterato se non dietro autorizzazione scritta di Yamaha.
4. Quanto segue viene escluso dalla presente garanzia:
 - a. Manutenzione periodica e riparazioni o sostituzione di pezzi dovute a normale invecchiamento.
 - b. Danni risultato di:
 - (1) Riparazioni eseguite dal cliente stesso o da terze parti non autorizzate.
 - (2) Imballaggio o trattamento inadeguato nel corso della spedizione del prodotto da parte del cliente. Tener presente che, al momento dell'invio del prodotto per riparazioni, è responsabilità del cliente l'assicurarsi che questo sia imballato adeguatamente.
 - (3) L'uso scorretto, compresi ma senza limitazioni (a) il mancato uso del prodotto per il suo scopo previsto o in accordo con le istruzioni di Yamaha per l'uso corretto, la manutenzione e la conservazione e (b) l'installazione o uso del prodotto in modo non conforme agli standard tecnici e di sicurezza in vigore nel paese di uso.
 - (4) Gli incidenti, i fulmini, l'acqua, gli incendi, la ventilazione scorretta, la perdita di acido dalle batterie o qualsiasi altra causa non sotto il controllo di Yamaha.
 - (5) Difetti di un sistema nel quale il prodotto è stato incorporato e/o incompatibilità con prodotti di terze parti.
 - (6) L'uso di un prodotto importato nella EEA e/o in Svizzera, non prodotto da Yamaha, nel caso il prodotto non sia conforme agli standard tecnici o di sicurezza del paese di uso e/o alle caratteristiche tecniche standard dei prodotti Yamaha da vendersi nell'AEE e/o in Svizzera.
5. Dove i termini della garanzia differiscono fra il paese di acquisto e il paese di uso del prodotto, vale la garanzia del paese di uso.
6. Yamaha non può venire considerata responsabile di perdite o danni, diretti, indiretti, consequenziali o di altro tipo, se non in termini di riparazione o sostituzione del prodotto.
7. Fare una copia di riserva di impostazioni o dati personalizzati, dato che Yamaha non può venire considerata responsabile di qualsiasi alterazione o perdita di tali impostazioni o dati.
8. Questa garanzia non influenza i diritti statutari dell'utente stabiliti dalle leggi applicabili in vigore o i diritti sul negoziante derivanti dal contratto di vendita/acquisto.

Garantía limitada para el Área Económica Europea (AEE) y Suiza

Gracias por haber elegido un producto Yamaha. En el caso poco probable de que su producto Yamaha necesite el servicio que concede la garantía, póngase en contacto por favor con el concesionario a quien adquirió el producto. Si usted tiene alguna dificultad, póngase en contacto por favor con la oficina representativa de Yamaha en su país. Podrá encontrar todos los detalles necesarios en nuestros sitios Web (<http://www.yamaha-hifi.com/> o <http://www.yamaha-uk.com/> para los residentes del Reino Unido).

El producto tiene una garantía de dos años, a partir de la fecha de la compra original, que cubre las reparaciones de las averías que pueda tener debido a defectos en la mano de obra o en los materiales empleados en su fabricación. Yamaha se compromete, sujeto a las condiciones listadas más abajo, a reparar el producto o cualquier pieza (o piezas) que tenga defectos, o a sustituirlo, a discreción de Yamaha, sin cobrar ningún honorario por las piezas o la mano de obra. Yamaha se reserva el derecho de reemplazar un producto por otro de clase y/o precio y condiciones similares, en el caso de que éste no se fabrique más o se considere que las reparaciones resultan poco económicas.

Condiciones de la garantía

1. El producto defectuoso DEBERÁ ir acompañado de la factura o recibo de venta original (que muestre la fecha de la compra, el código del producto y el nombre del concesionario), junto con una explicación que describa detalladamente la avería. Si falta esta prueba clara de la compra, Yamaha se reserva el derecho a no proveer el servicio de reparaciones gratis, y el producto podrá ser devuelto al cliente corriendo éste con todos los gastos relacionados con el envío.
2. El producto DEBERÁ haber sido adquirido en el establecimiento de un concesionario Yamaha AUTORIZADO dentro del Área Económica Europea (AEE) o Suiza.
3. El producto no deberá haber sido sometido a ninguna modificación ni alteración, a menos que ésta haya sido autorizada por escrito por Yamaha.
4. De esta garantía se excluye lo siguiente:
 - a. El mantenimiento periódico y la reparación o sustitución de piezas debidos al desgaste natural.
 - b. Los daños debidos a:
 - (1) Reparaciones realizadas por el propio cliente o por un tercero que no cuente con ninguna autorización.
 - (2) Embalaje inadecuado o maltrato, cuando el producto está siendo transportado desde el lugar de residencia del cliente. Tenga en cuenta que el cliente es el responsable de embalar el producto adecuadamente cuando éste es devuelto para ser reparado.
 - (3) Mal uso, incluyendo, pero sin limitarse a: (a) no usar el producto de forma normal o no seguir las instrucciones de uso, mantenimiento y almacenamiento apropiadas indicadas por Yamaha, y (b) instalación o uso del producto de forma inconsistente con las normas técnicas o de seguridad vigentes en el país donde éste se utiliza.
 - (4) Accidentes, rayos, agua, fuego, ventilación inadecuada, fuga de pilas o cualquier otra causa fuera del control de Yamaha.
 - (5) Defectos del sistema en el que se incorpora este producto e/o incompatibilidad con productos de terceros.
 - (6) Uso de un producto importado en la EEA y/o Suiza, no por Yamaha, donde ese producto no cumple con las normas técnicas o de seguridad del país donde se usa y/o con la especificación estándar de un producto vendido por Yamaha en la EEA y/o en Suiza.
5. Cuando las garantías del país donde se compra el producto y del país donde éste se usa son diferentes se aplicará la garantía del país donde se usa el producto.
6. Yamaha no se hará responsable de ninguna pérdida o daño directo, emergente o de cualquier otro tipo; sólo se hará responsable de la reparación o sustitución del producto.
7. Haga una copia de seguridad de cualquier configuración o datos personalizados, ya que Yamaha no se hará responsable de ninguna alteración o pérdida que tal configuración o datos puedan sufrir.
8. Esta garantía no afecta a los derechos legales del consumidor bajo las leyes nacionales aplicables vigentes, ni a los derechos del consumidor contra el concesionario surgidos de su contrato de venta/compra.



YAMAHA CORPORATION

Printed in Indonesia  WV73970